



## Vorbereitung:

Benötigt werden einige alte Buchseiten, Kleber, Garn, ein lange Nadel, eine Schere und ein dünner Holzstab.

Schneiden Sie aus alten Buchseiten zwölf gleich große Rechtecke. Wickeln Sie diese über den Holzstab zu dünnen, gleich langen Halmen auf und fixieren Sie die Halme mit Kleber.

Fädeln Sie die vorbereiteten Halme entsprechend der Anleitung auf.

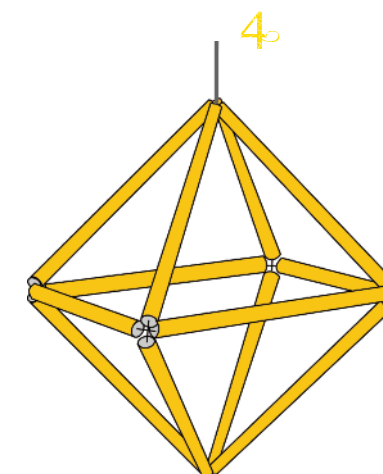
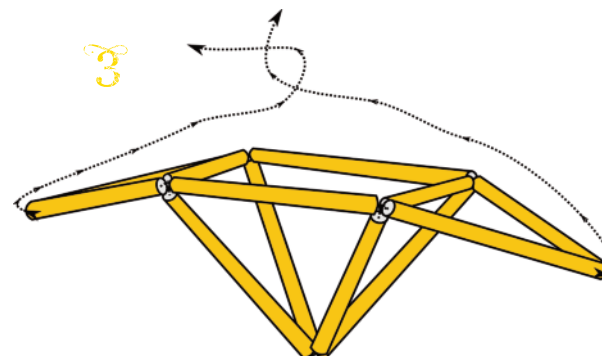
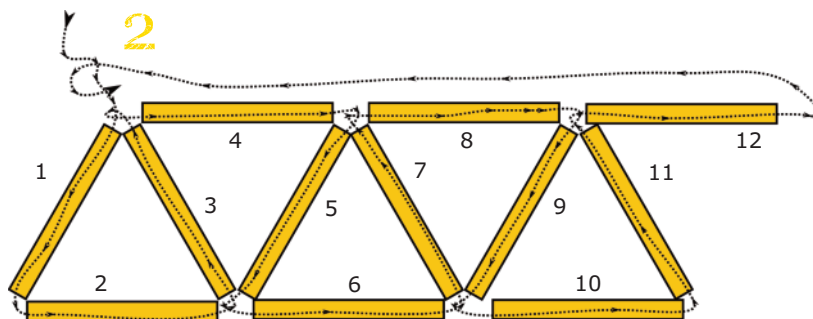
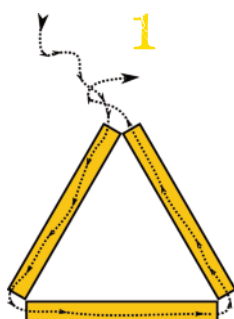

**1.** Fädeln Sie zunächst drei Halme über die Nadel auf den Faden und verknöten Sie die beiden Fadenenden, so dass ein kurzes und ein langes Fadenende bleibt.

**2.** Fädeln Sie nun die Halme vier bis zwölf entsprechend der Anleitung auf das lange Fadenende. Dabei immer wieder den Faden an den entstehenden Dreiecksspitzen gut umschlingen. Sind alle Halme aufgefädelt, wird das neue Fadenende mit dem kurzen Fadenende aus Schritt 1 verknöten.

**3.** Die beiden losen Dreiecke werden an der Spitze mit einem neuen Faden verknöten. Die Fadenenden können zu einer Schlaufe zum Aufhängen gebunden werden.